

SLIX Anwendungsbeispiel Kugelgewindetrieb

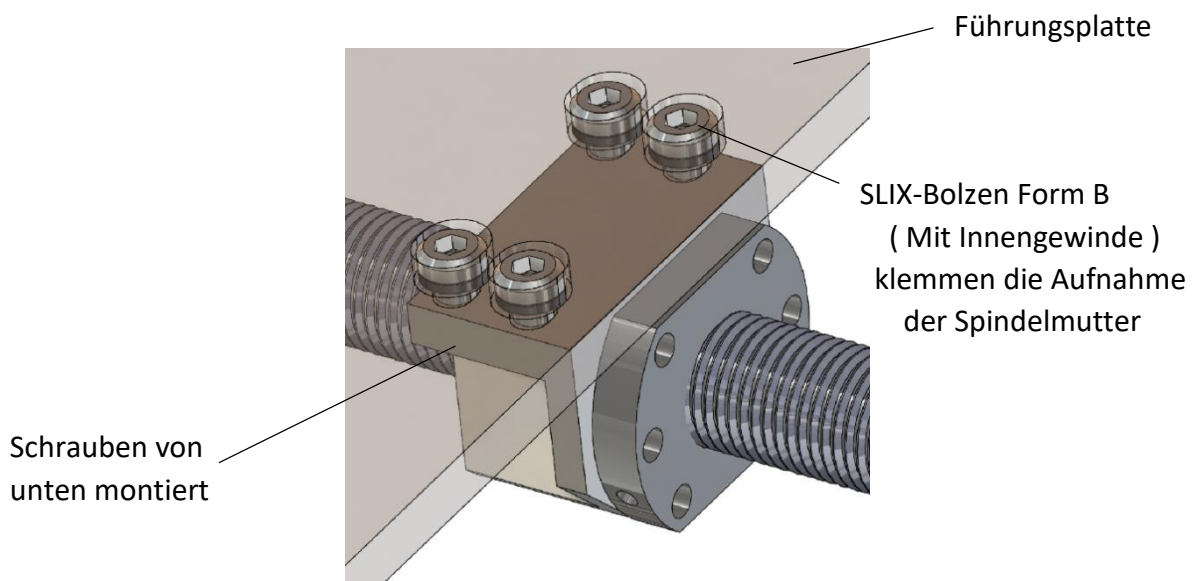
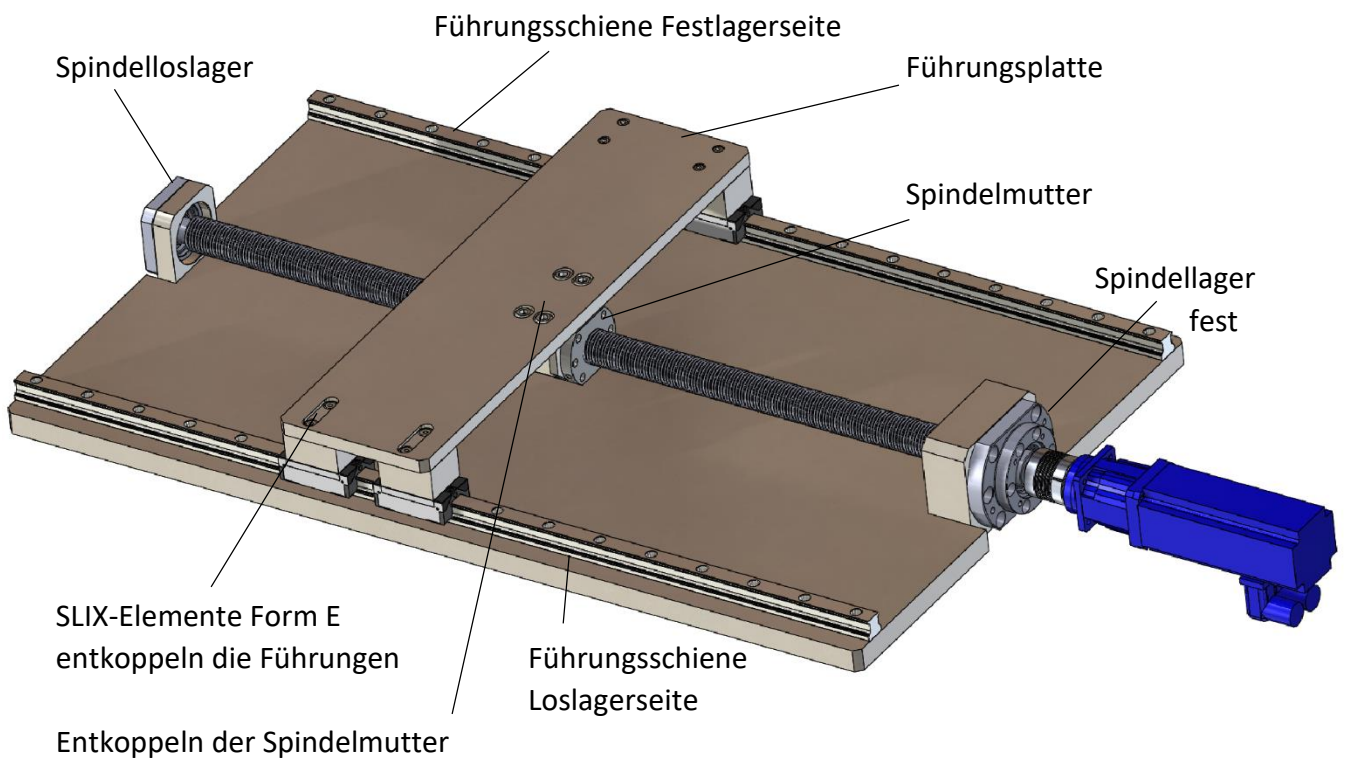

Bei diesem Aufbau werden die Schrauben von unten in die SLIX-Bolzen Form B eingeschraubt. Durch das Spiel in den Schraubenlöchern können alle 4 Langlöcher als Passung ausgeführt werden.

Bei einem Standard Bolzen mit Bunddurchmesser h9 und einem Langloch H7 verbleibt ein maximales theoretisches Spiel von 0,06 mm in Bewegungsrichtung der Führungsplatte.

Bei einem Bolzen mit Bunddurchmesser h6 und einem Langloch H6 ist es auf 0,02 mm reduziert.

Bolzen mit Bunddurchmesser h6 sind auf Anfrage lieferbar.